

Buitenberging - Type 1 Enkel
PLG - Begane grond

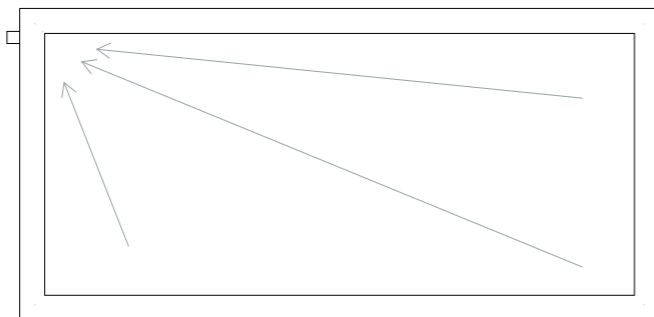

Buitenberging - Type 1 Enkel
PLG - Dakoverzicht

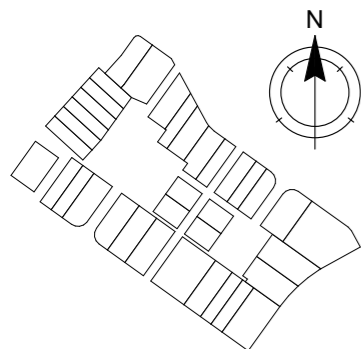

Buitenbergingen | Basistekeningen

Type 1 Enkel - Plattegronden en gevelaanzichten

Alle maten op de tekening zijn in millimeter tenzij anders aangegeven.
 Alle maten op de tekening zijn circa-maten en niet geschikt voor opdrachten aan derden.
 De keukeninrichting en opstelplaats van de wasmachine en wasdroger die op de tekening is aangegeven dienen uitsluitend ter oriëntatie.
 De positie van de op tekening aangegeven schakelaars, aansluitpunten en wand- en plafondlichtpunten zijn indicatief.
 De op tekening aangegeven installaties zoals pv-panelen, radiatoren, convectoren en mv-punten zijn indicatief; afmeting, locatie en de aantallen volgens nadere opgave van de installateur.
 De op tekening aangegeven kleuren zijn indicatief, definitieve kleuren volgens omschrijving en bemonstering.
 Maatvoering knieschotten volgens berekening leverancier.

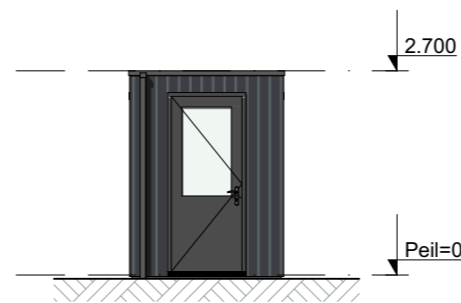

Buitenberging - Type 1 Enkel
GVL - Voorgevel

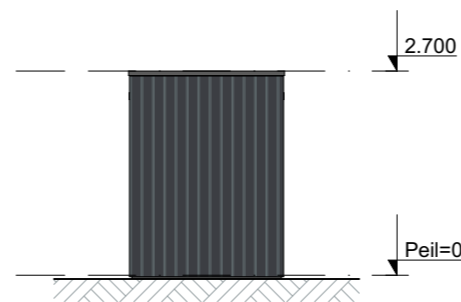

Buitenberging - Type 1 Enkel
GVL - Achtergevel



Buitenberging - Type 1 Enkel
GVL - Linkergevel

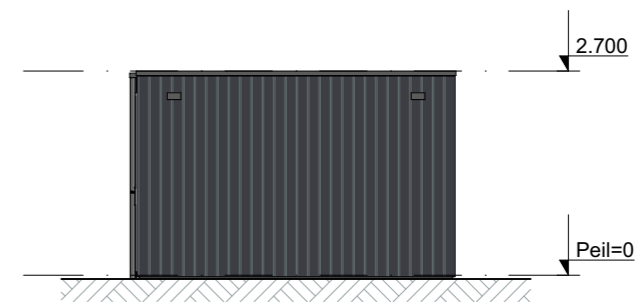

Buitenberging - Type 1 Enkel
GVL - Rechtergevel

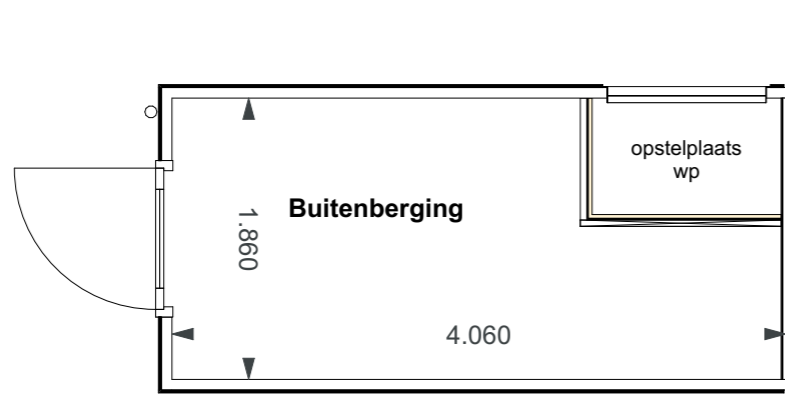

Buitenberging - Type 1 Dubbel
PLG - Begane grond

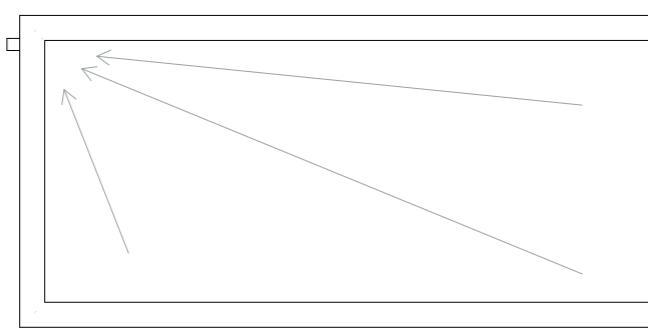

Buitenberging - Type 1 Dubbel
PLG - Dakoverzicht

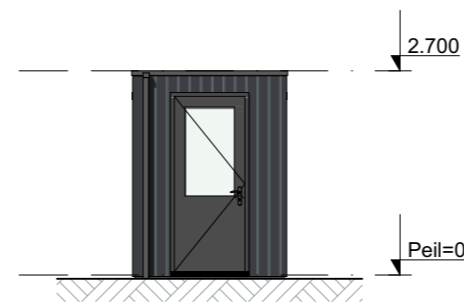
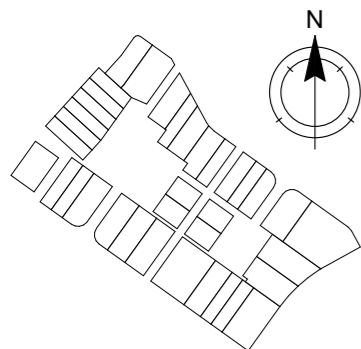

Buitenberging - Type 1 Dubbel
GVL - Voorgevel

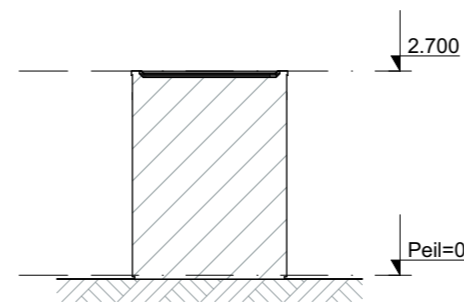

Buitenberging - Type 1 Dubbel
GVL - Achtergevel

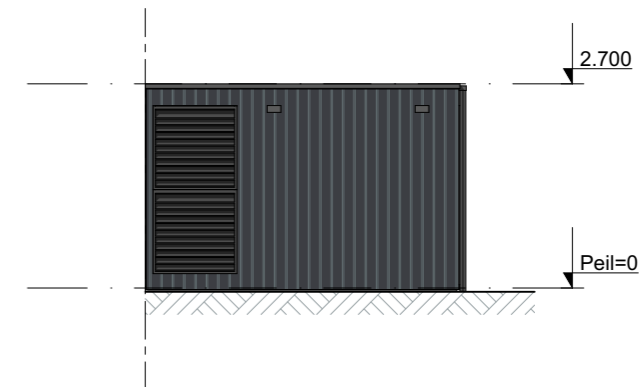

Buitenberging - Type 1 Dubbel
GVL - Linkergevel

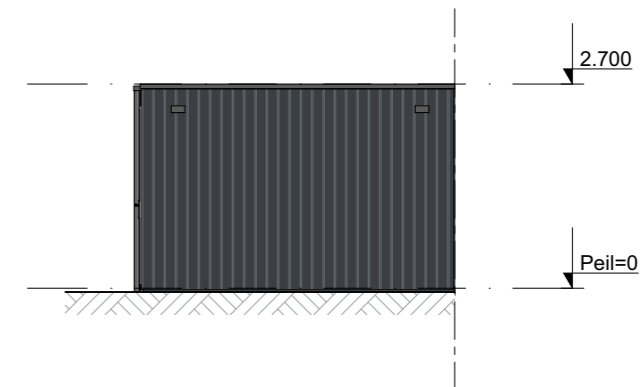

Buitenberging - Type 1 Dubbel
GVL - Rechtergevel

Buitenbergingen | Basistekeningen

Type 1 Dubbel - Plattegronden en gevelaanzichten

Alle maten op de tekening zijn in millimeter tenzij anders aangegeven.
 Alle maten op de tekening zijn circa-maten en niet geschikt voor opdrachten aan derden.
 De keukeninrichting en opstelplaats van de wasmachine en wasdroger die op de tekening is aangegeven dienen uitsluitend ter oriëntatie.
 De positie van de op tekening aangegeven schakelaars, aansluitpunten en wand- en plafondlichtpunten zijn indicatief.
 De op tekening aangegeven installaties zoals pv-panelen, radiatoren, convectoren en mv-punten zijn indicatief; afmeting, locatie en de aantallen volgens nadere opgave van de installateur.
 De op tekening aangegeven kleuren zijn indicatief, definitieve kleuren volgens omschrijving en bemonstering.
 Maatvoering knieschotten volgens berekening leverancier.

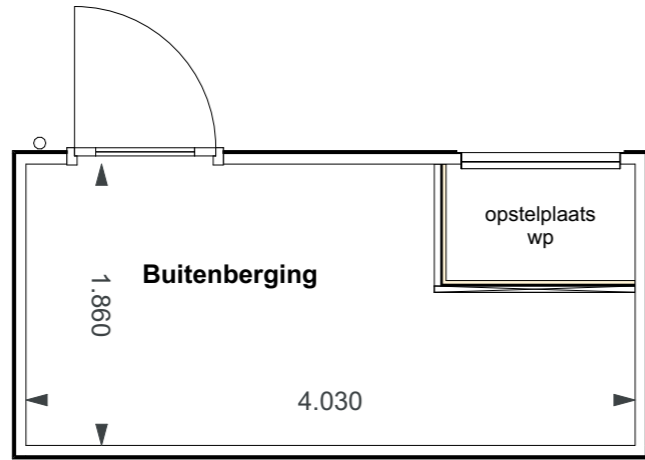

Buitenberging - Type 2 Enkel
PLG - Begane grond

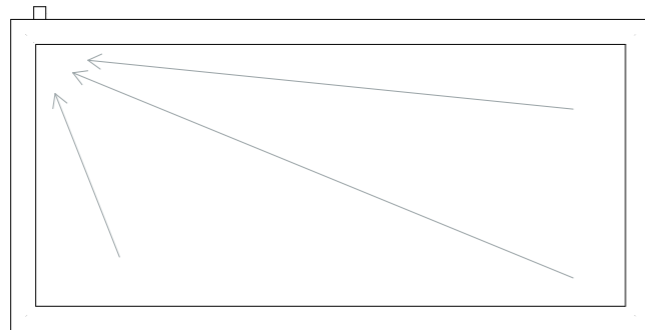

Buitenberging - Type 2 Enkel
PLG - Dakoverzicht

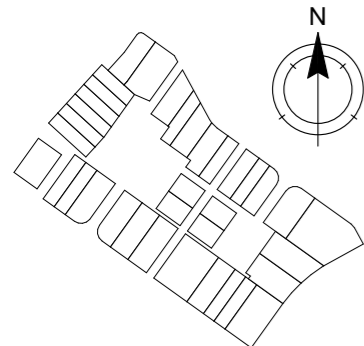

Buitenbergingen | Basistekeningen

Type 2 Enkel - Plattegronden en gevelaanzichten

Alle maten op de tekening zijn in millimeter tenzij anders aangegeven.
 Alle maten op de tekening zijn circa-maten en niet geschikt voor opdrachten aan derden.
 De keukeninrichting en opstelplaats van de wasmachine en wasdroger die op de tekening is aangegeven dienen uitsluitend ter oriëntatie.
 De positie van de op tekening aangegeven schakelaars, aansluitpunten en wand- en plafondlichtpunten zijn indicatief.
 De op tekening aangegeven installaties zoals pv-panelen, radiatoren, convectoren en mv-punten zijn indicatief; afmeting, locatie en de aantallen volgens nadere opgave van de installateur.
 De op tekening aangegeven kleuren zijn indicatief, definitieve kleuren volgens omschrijving en bemonstering.
 Maatvoering knieschotten volgens berekening leverancier.

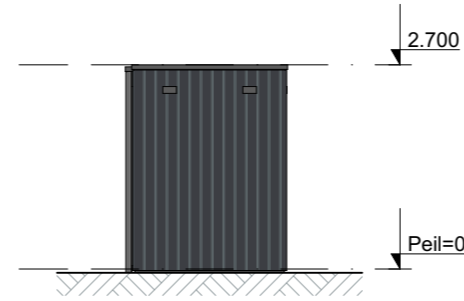

Buitenberging - Type 2 Enkel
GVL - Voorgevel

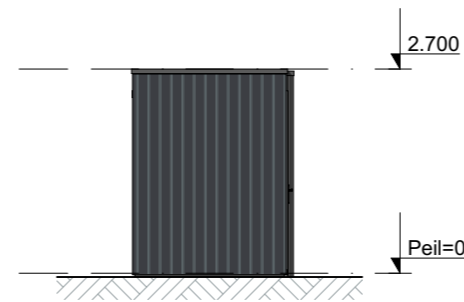

Buitenberging - Type 2 Enkel
GVL - Achtergevel

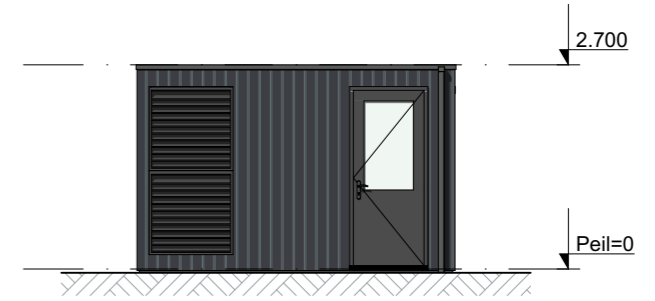

Buitenberging - Type 2 Enkel
GVL - Linkergevel

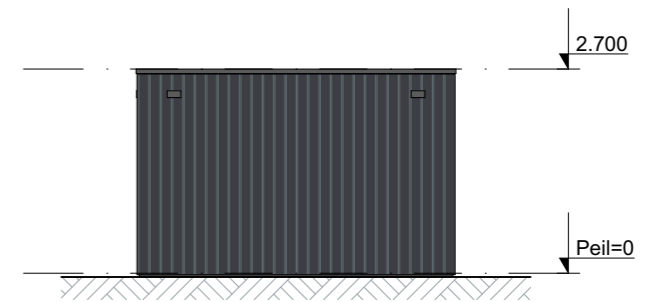

Buitenberging - Type 2 Enkel
GVL - Rechtergevel

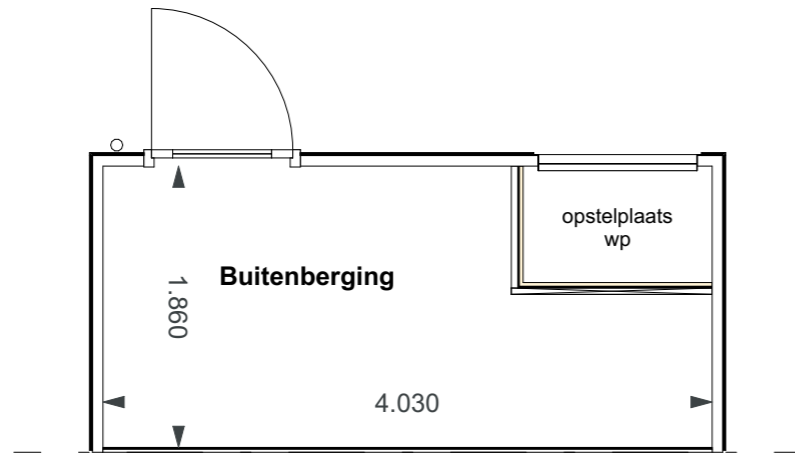

Buitenberging - Type 2 Dubbel
PLG - Begane grond

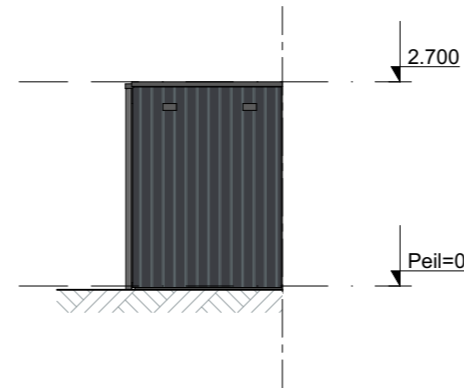

Buitenberging - Type 2 Dubbel
GVL - Voorgevel



Buitenberging - Type 2 Dubbel
GVL - Linkergevel

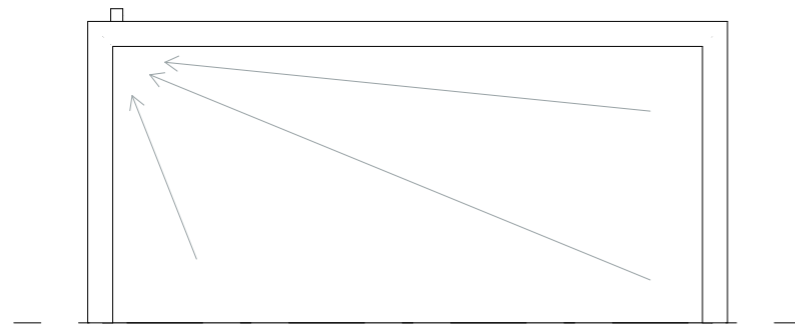

Buitenberging - Type 2 Dubbel
PLG - Dakoverzicht

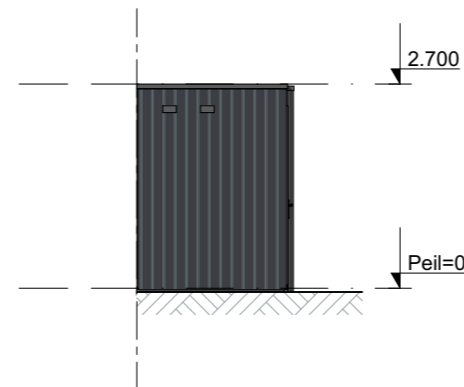

Buitenberging - Type 2 Dubbel
GVL - Achtergevel

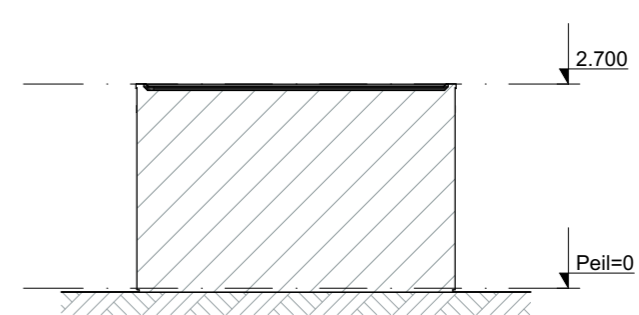

Buitenberging - Type 2 Dubbel
GVL - Rechtergevel

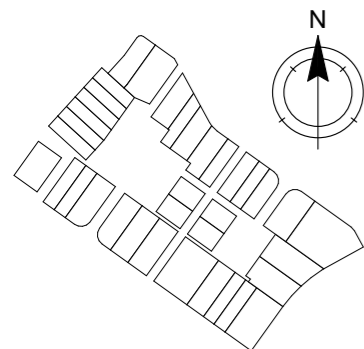

Buitenbergingen | Basistekeningen

Type 2 Dubbel - Plattegronden en gevelaanzichten

Alle maten op de tekening zijn in millimeter tenzij anders aangegeven.
 Alle maten op de tekening zijn circa-maten en niet geschikt voor opdrachten aan derden.
 De keukeninrichting en opstelplaats van de wasmachine en wasdroger die op de tekening is aangegeven dienen uitsluitend ter oriëntatie.
 De positie van de op tekening aangegeven schakelaars, aansluitpunten en wand- en plafondlichtpunten zijn indicatief.
 De op tekening aangegeven installaties zoals pv-panelen, radiatoren, convectoren en mv-punten zijn indicatief; afmeting, locatie en de aantallen volgens nadere opgave van de installateur.
 De op tekening aangegeven kleuren zijn indicatief, definitieve kleuren volgens omschrijving en bemonstering.
 Maatvoering knieschotten volgens berekening leverancier.

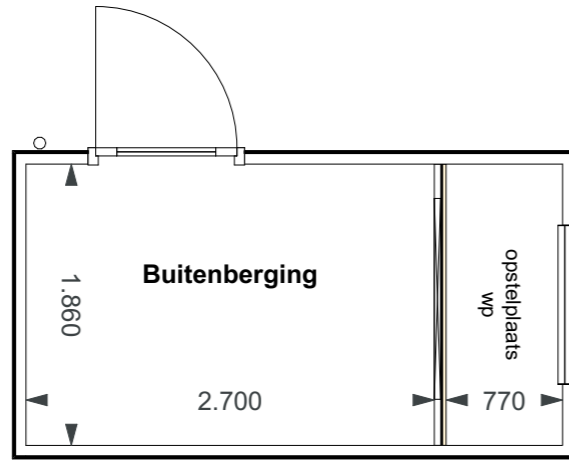

Buitenberging - Type 3 Enkel
PLG - Begane grond

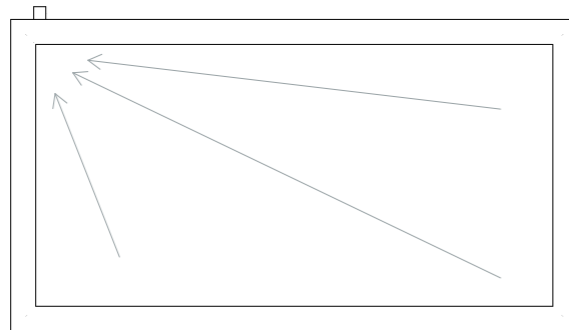

Buitenberging - Type 3 Enkel
PLG - Dakoverzicht

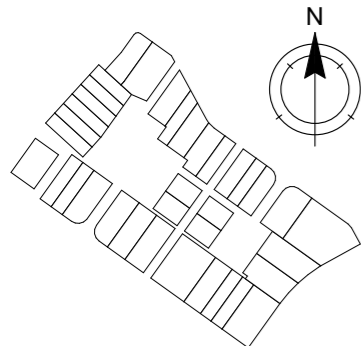

Buitenbergingen | Basistekeningen

Type 3 Enkel - Plattegronden en gevelaanzichten

Alle maten op de tekening zijn in millimeter tenzij anders aangegeven.
 Alle maten op de tekening zijn circa-maten en niet geschikt voor opdrachten aan derden.
 De keukeninrichting en opstelplaats van de wasmachine en wasdroger die op de tekening is aangegeven dienen uitsluitend ter oriëntatie.
 De positie van de op tekening aangegeven schakelaars, aansluitpunten en wand- en plafondlichtpunten zijn indicatief.
 De op tekening aangegeven installaties zoals pv-panelen, radiatoren, convectoren en mv-punten zijn indicatief; afmeting, locatie en de aantallen volgens nadere opgave van de installateur.
 De op tekening aangegeven kleuren zijn indicatief, definitieve kleuren volgens omschrijving en bemonstering.
 Maatvoering knieschotten volgens berekening leverancier.

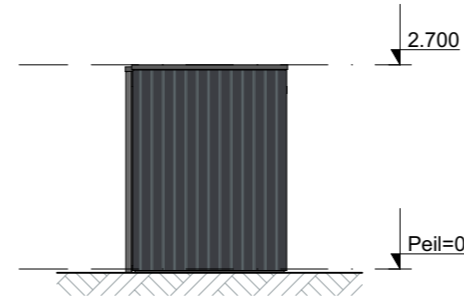

Buitenberging - Type 3 Enkel
GVL - Voorgevel

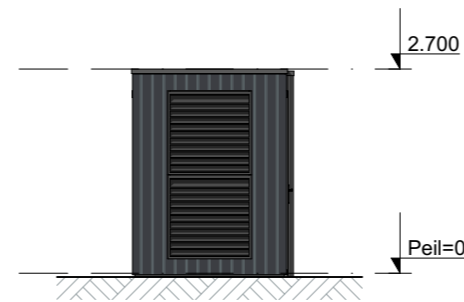

Buitenberging - Type 3 Enkel
GVL - Achtergevel



Buitenberging - Type 3 Enkel
GVL - Linkergevel

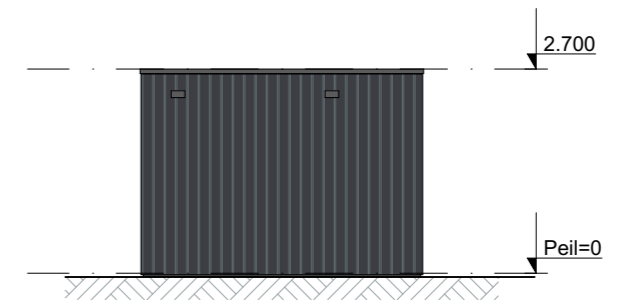

Buitenberging - Type 3 Enkel
GVL - Rechtergevel

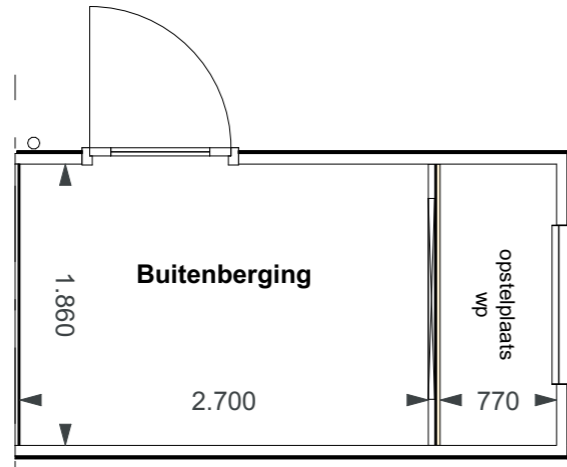

Buitenberging - Type 3 Dubbel
PLG - Begane grond

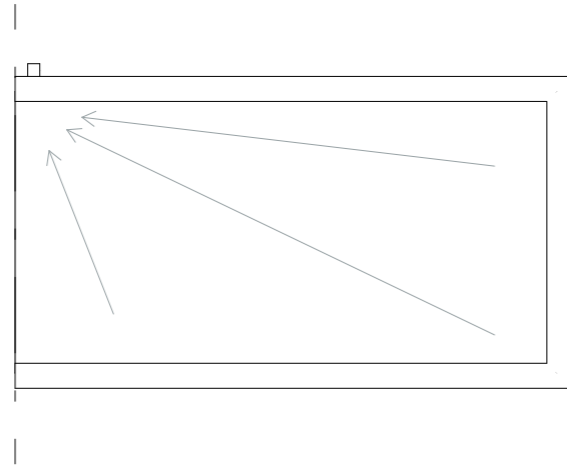

Buitenberging - Type 3 Dubbel
PLG - Dakoverzicht

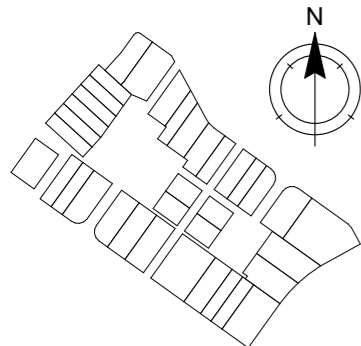

Buitenbergingen | Basistekeningen

Type 3 Dubbel - Plattegronden en gevelaanzichten

Alle maten op de tekening zijn in millimeter tenzij anders aangegeven.
 Alle maten op de tekening zijn circa-maten en niet geschikt voor opdrachten aan derden.
 De keukeninrichting en opstelplaats van de wasmachine en wasdroger die op de tekening is aangegeven dienen uitsluitend ter oriëntatie.
 De positie van de op tekening aangegeven schakelaars, aansluitpunten en wand- en plafondlichtpunten zijn indicatief.
 De op tekening aangegeven installaties zoals pv-panelen, radiatoren, convectoren en mv-punten zijn indicatief; afmeting, locatie en de aantallen volgens nadere opgave van de installateur.
 De op tekening aangegeven kleuren zijn indicatief, definitieve kleuren volgens omschrijving en bemonstering.
 Maatvoering knieschotten volgens berekening leverancier.

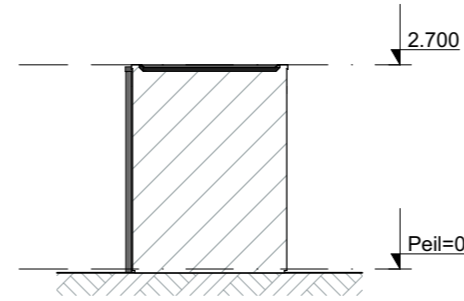

Buitenberging - Type 3 Dubbel
GVL - Voorgevel



Buitenberging - Type 3 Dubbel
GVL - Achtergevel

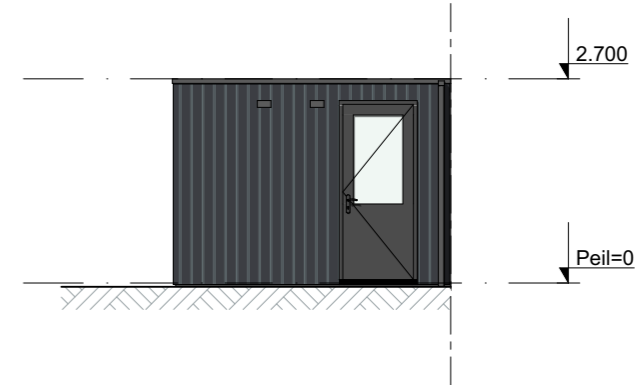

Buitenberging - Type 3 Dubbel
GVL - Linkergevel

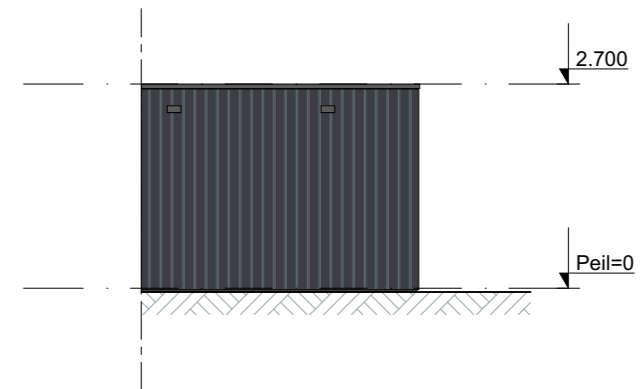

Buitenberging - Type 3 Dubbel
GVL - Rechtergevel